

Definitief Ontwerp Schepenstraat

DETAIL B - schaal 1:100

versie 2.3 | 31.05.2017

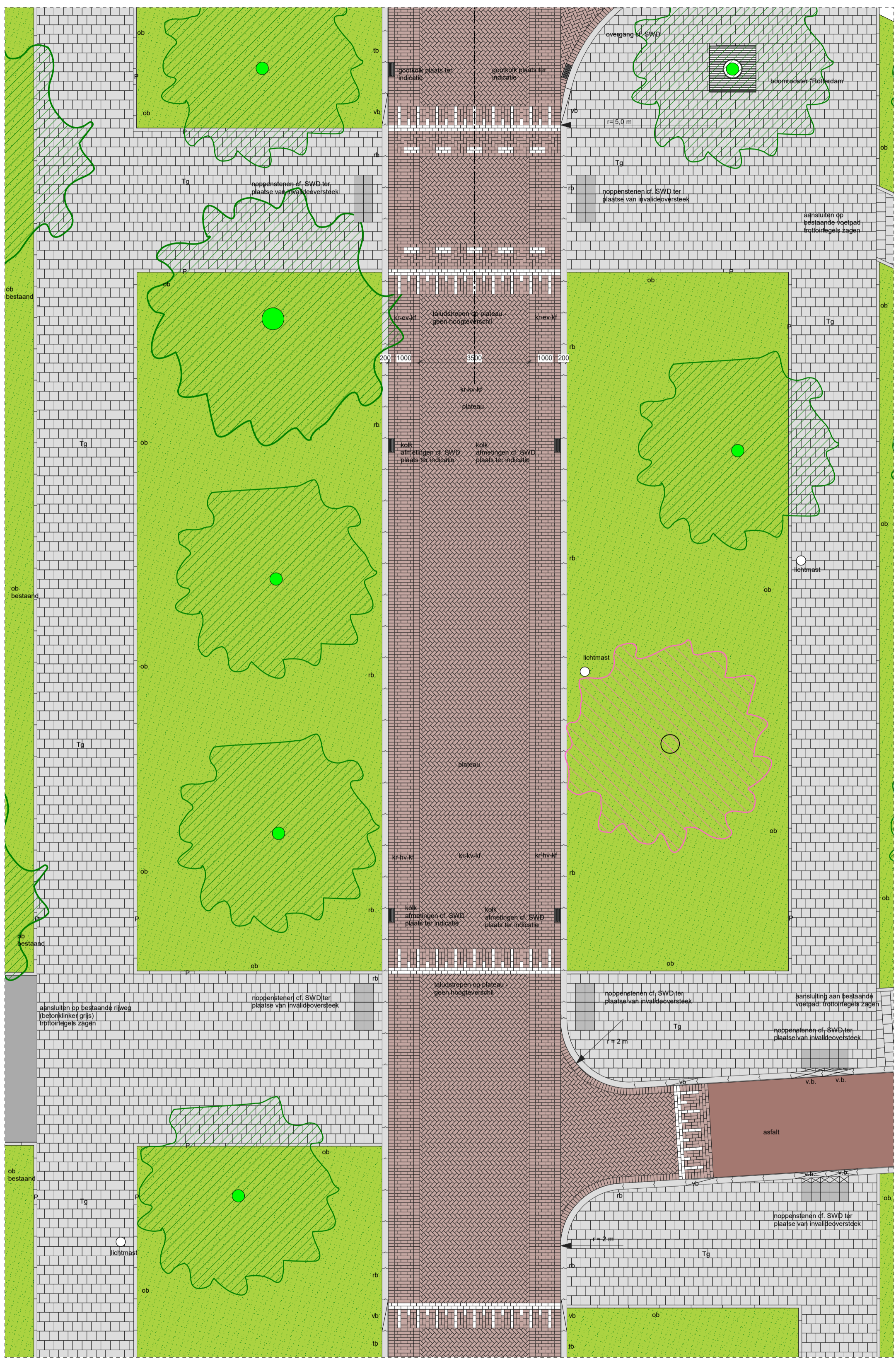

Alle hoeken met hoekstukken uitvoeren.
 Gezaagde opsluitbanden bevinden zich altijd op een afstand van een opsluitband vanaf een hoek.
 Kolken worden ter plaatse van de parkeerplaatsen altijd gesitueerd op de overgang tussen twee parkeerplaatsen.
 Bij overgang tussen twee verschillende legrichtingen van trottoirtegel worden deze gezaagd.
 Keperverband wordt met Keperstenen uitgevoerd.
 Let op: Pastukken zijn met P aangegeven (dit is geen hoogtemaatvoering).

Legenda	
kr-hv-df	gebakken klinkers dikmaat halfsteensverband (hergebruik)
Tg	tegels 30 x 30 x 4,5
	noppenmarkeringsteegel 30 x 30 x 4,5
kr-ev-kf	straatbaksteen elleboogverband keifmaat (fietsuggestiestroken) RS
kr-ke-kf	straatbaksteen elleboogverband keifmaat (parkeervakken) RS
kr-kv-kf	straatbaksteen keperverband keifmaat (rijweg) RS
	asfalt (rood)
tb	trottoirband 180/200 x 250 x 1000 (granito)
tb_H	trottoirband 180/200 x 400 x 1000 verhoogd (granito)
ob	opsluitband 80 x 200 x 1000 (granito)
	plantsoen - beplant (vaste planten/heesters conform beplantingsplan)
	gazon
	plangrens
ib-2.5	inritband (granito, lengte in m.)
	invaliden-oprit
P	passtuk
rb	rechte band 200 x 250 x 1000 (granito)
vb	verloopband 180/200 naar 200 (granito)
v.b.	verlaagd band 200 x 130 x 1000

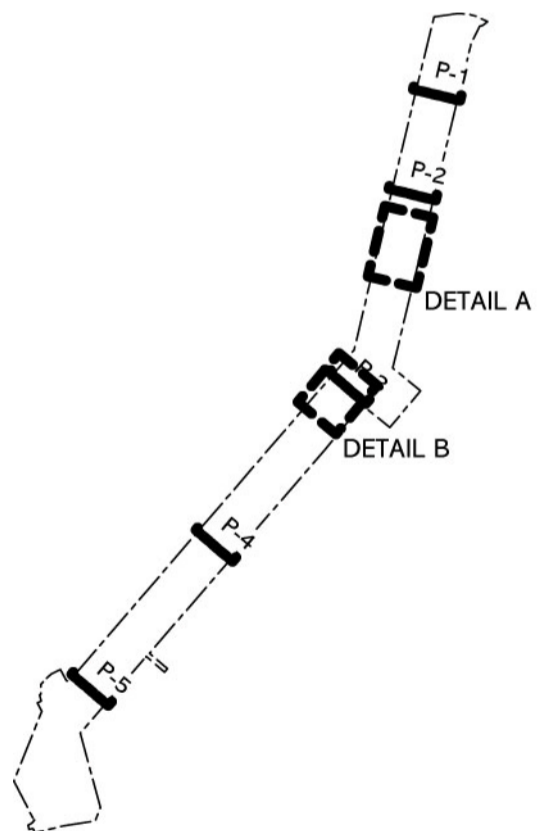

	bestaande boom - handhaven		lichtmasten - hoog (hoogte in m.)
	bestaande boom - handhaven onzeker		lichtmasten - laag
	bestaande boom - rooien		afvalcontainer rest - ondergronds
	boomrooster RS, antracietgrijs		container glas - ondergronds
	nieuwe boom - groot (conform tekening bomen)		container papier - ondergronds
	nieuwe boom - (conform tekening bomen)		fietsstrommel (incl. draairichting klep)
	bestaande heesters/struiken (waardevol)		fietsnietjes (aantal fietsen)
			parkeerautomaat
			laadpaal elektrisch rijden
			informele oversteekplaats
			formele oversteekplaats (MIVA, min. 1 m. breed)
			parkeerplaats MIVA

Schepenstraat

Project
Herinrichting Schepenstraat

Opdrachtgever
gemeente Rotterdam
afz. Stadsontwikkeling

Ontwerp
Bewonerscommissie Schepenstraat
Schepenstraat 103b1
3039 NE Rotterdam

Onderdeel
Detail B

Kenmerk

Definitief Ontwerp
versie 2.3

DO-02_B

Schaal	1:100
Formaat	A1
Geleekend	AL
Datum	15.07.2016
Gewijzigd	09.02.2017
	13.02.2017
	02.03.2017
	31.05.2017